

# Η Αρχιτεκτονική του Λόγου

Πλήρης Οδηγός Θεωρίας Έκθεσης

(Α' & Β' Λυκείου)



# Ο Σκοπός του Συγγραφέα

## 1. Τα Θεμέλια



### 1. Τα Θεμέλια (Η Παράγραφος)

Δομή & Τρόποι Ανάπτυξης.  
Building the core blocks.

## 2. Η Στατική

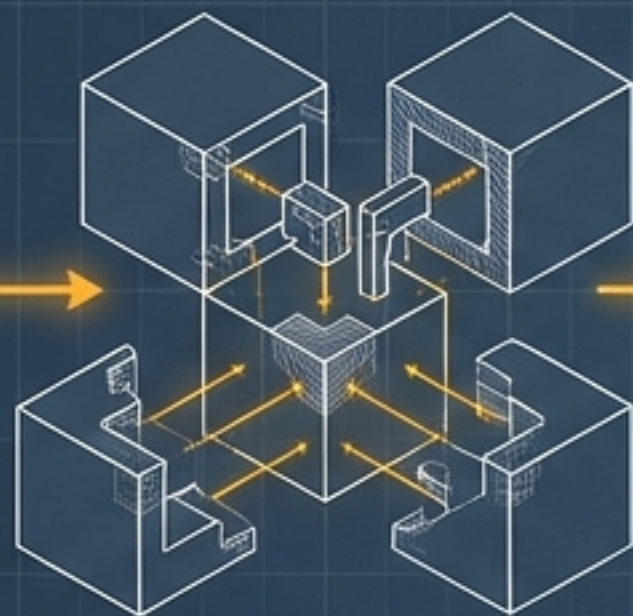

### 2. Η Στατική (Συνοχή & Συνεκτικότητα)

Πώς δένουν τα νοήματα.  
The mortar and logical physics.

## 3. Ο Σκελετός

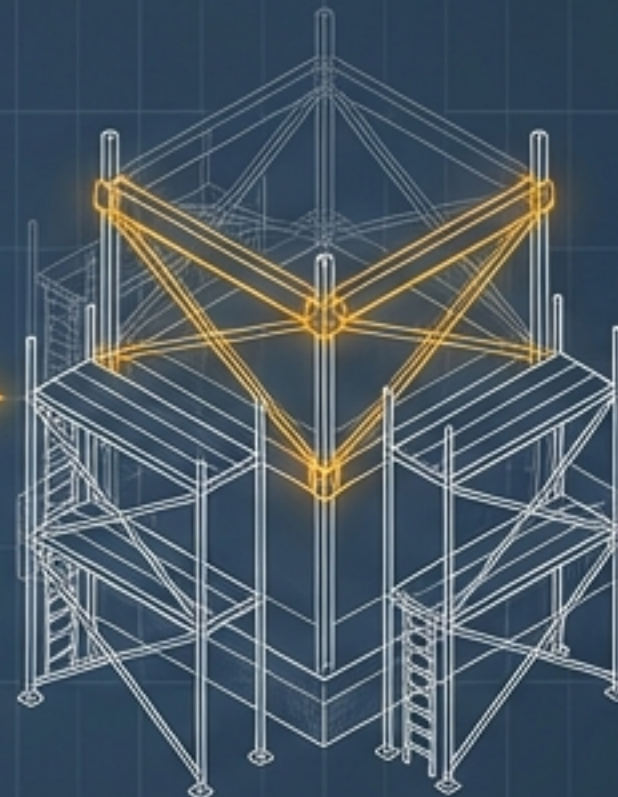

### 3. Ο Σκελετός (Σύνταξη & Σύνδεση)

Ενεργητική/Παθητική, Αναφορικές.  
The scaffolding.

## 4. Η Διακόσμηση



### 4. Η Διακόσμηση (Υφος, Ρήματα, Στίξη)

Η ψυχολογική επίδραση στον αναγνώστη. Tone and perspective.

## Ο ΚΑΝΟΝΑΣ ΤΗΣ ΑΝΑΠΤΥΞΗΣ

Κάθε επιλογή στα Σχόλια  
υπηρετεί αποκλειστικά έναν  
επικοινωνιακό σκοπό.

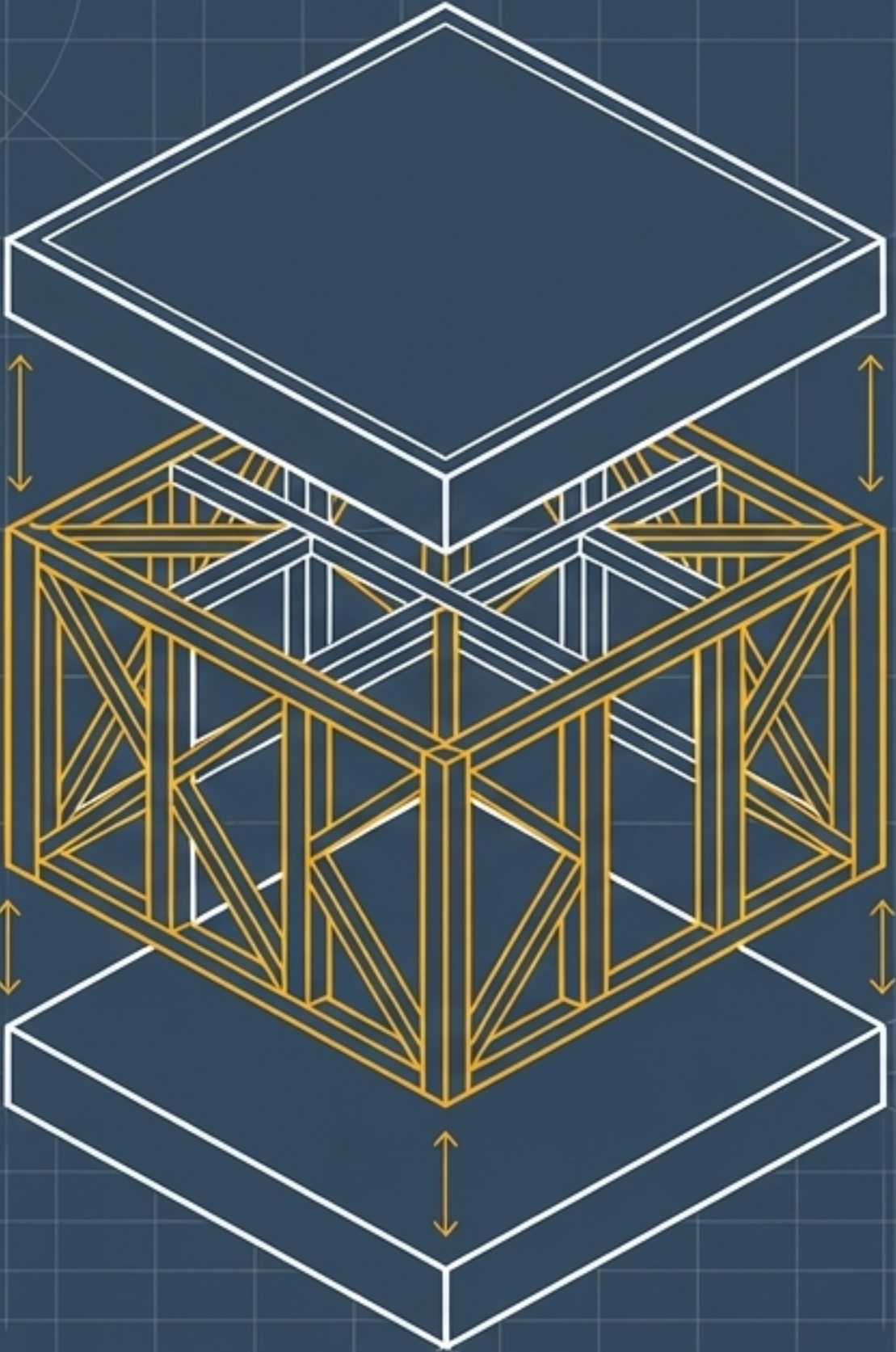







The diagram illustrates a three-layered structure. The top layer is a white-outlined diamond shape. The middle layer is a complex, interconnected network of yellow lines forming a cube-like structure with internal cross-bracing. The bottom layer is another white-outlined diamond shape, inverted relative to the top. Vertical double-headed arrows connect the top and middle layers, and the middle and bottom layers. Arrows point from the text labels to the corresponding layers.

**Θεματική Περίοδος:** Η οροφή. Εισάγει τη βασική ιδέα ή ισχυρισμό.

**Σχόλια:** Ο κορμός. Αναλύει, επεξηγεί και τεκμηριώνει τη Θεματική Περίοδο.

**Κατακλείδα:** Η βάση. Συνοψίζει και κλείνει το νόημα.

Μέθοδος Ανάπτυξης	Συντακτική Φόρμουλα	Ο Σκοπός του Συγγραφέα 
Με Παραδείγματα	Αφηρημένη ιδέα → Συγκεκριμένες περιπτώσεις.	Επεξηγεί το ασαφές, κάνει τον λόγο παραστατικό, διεγείρει το ενδιαφέρον, τεκμηριώνει.
Με Διαίρεση	Διαιρετέα Έννοια → Κριτήριο → Μέρη/Είδη. (Πρέπει να είναι τέλεια και συνεχής).	Ολόπλευρη ανάλυση, σχηματισμός συνολικής και ξεκάθαρης εικόνας χωρίς κενά.
Με Ορισμό	Οριστέα Έννοια → Προσεχές Γένος → Ειδοποιός Διαφορά.	Προσδιορίζει το ακριβές περιεχόμενο, αποτρέπει τη σύγχυση με παρεμφερείς έννοιες, αποτελεί αφετηρία προβληματισμού.

Μέθοδος (Συσχετιστική)	Συντακτική Φόρμουλα	Ο Σκοπός του Συγγραφέα 
 <p>Με Σύγκριση &amp; Αντίθεση</p>	<p>Κατά όρο (Α εναντίον Β) ή Κατά σημείο (σημείο 1, 2, 3).</p>	<p>Αναδεικνύει διαφορές/ομοιότητες, εξηγεί τονίζοντας τα ιδιαίτερα γνωρίσματα.</p>
 <p>Με Αναλογία</p>	<p>Άγνωστος Όρος ↔ Γνωστός, οικείος όρος (εκτεταμένη παρομοίωση).</p>	<p>Φωτίζει το δυσνόητο, εκλαϊκεύει, προσδίδει παραστατικότητα και αισθητική αξία.</p>
 <p>Με Αιτιολόγηση</p>	<p>Ισχυρισμός/Κρίση → Αποδείξεις/Επιχειρήματα.</p>	<p>Πείθει, προσδίδει πειστικότητα, αντικειμενικότητα και τεκμηρίωση.</p>
 <p>Με Αίτιο-Αποτέλεσμα</p>	<p>Γενεσιουργός αιτία → Επιπτώσεις/Συνέπειες.</p>	<p>Ερμηνεύει το φαινόμενο, αναδεικνύει τη βαρύτητά του μέσω των συνεπειών.</p>

# Συνοχή (Μορφή)

Η κόλλα των λέξεων.  
Είναι η γραμματική και λεξιλογική  
σύνδεση που φαίνεται στο μάτι.

Surface Line

# Συνεκτικότητα (Νόημα)

Η λογική αλυσίδα.  
Υπάρχει όταν το κείμενο  
διατηρεί το ίδιο θέμα σε βάθος.

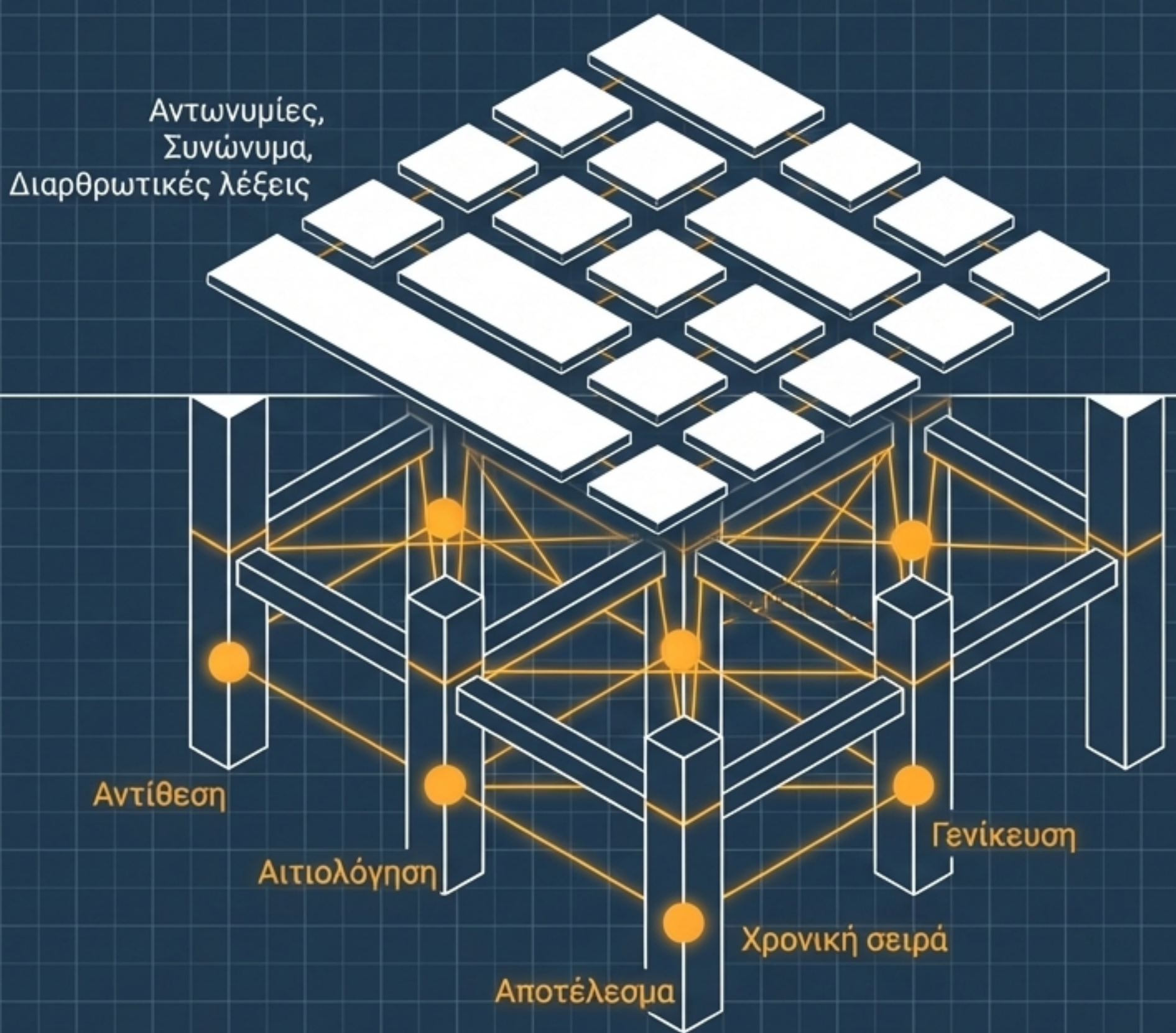

## Μηχανισμοί Συνοχής

### Γραμματική Συνοχή

**Αναφορά:** Σχέση με κάτι που προηγήθηκε/έπεται (π.χ., Αντωνυμίες).

**Έλλειψη:** Παράλειψη λέξης που εννοείται εύκολα.

**Υποκατάσταση:** Αντικατάσταση στοιχείων (π.χ., οι μεν... οι δε).

**Σύζευξη:** Διαρθρωτικές λέξεις (αντίθεση, αιτία, χρόνος).

### Λεξιλογική Συνοχή

**Συνώνυμα / Υπερώνυμα:** π.χ., γιατρός/δικηγόρος → επαγγελματίας.

**Το όλον και τα μέρη:** π.χ., προκαταβολή/υπόλοιπο → αμοιβή.

**Νοηματική συγγένεια:** π.χ., εξετάσεις, διαγώνισμα, βαθμός.

Φωνολογική: Επτονισμός (μόνο προφορικά).

## Ασύνδετο Σχήμα



Όμοιες προτάσεις χωρίς συνδέσμους (μόνο κόμμα).

**Σκοπός:** Πύκνωση λόγου, γρήγορος ρυθμός, άμεση πρόσληψη πληροφοριών.

## Παρατακτική Σύνδεση



Σύνδεση με ισοδύναμους συνδέσμους (και, αλλά, λοιπόν).

**Σκοπός:** Αυτοτέλεια νοημάτων, απλό, οικείο ύφος, εύληπτο.

## Υποτακτική Σύνδεση

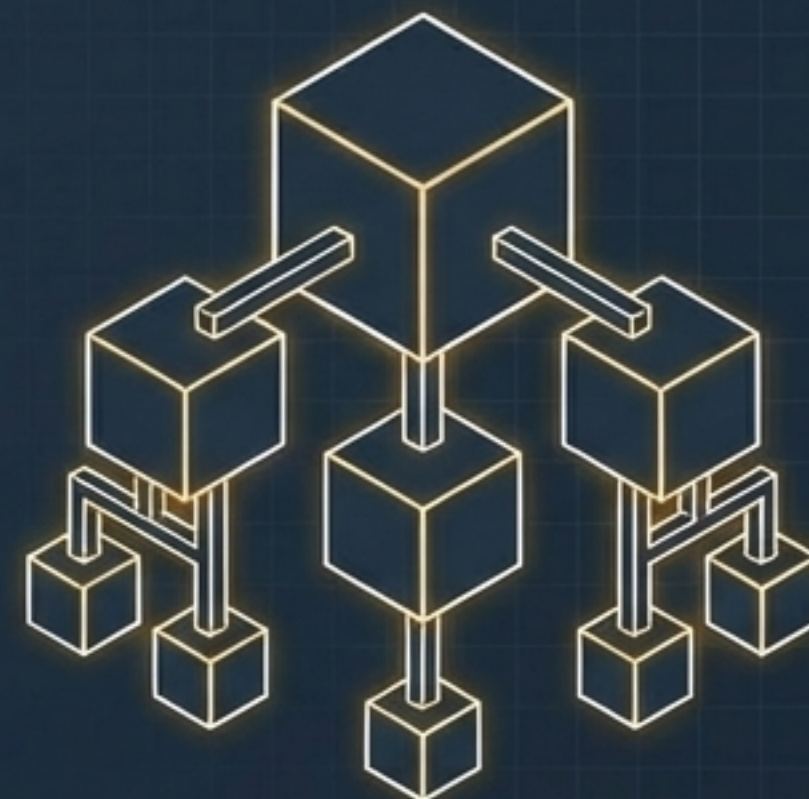

Κύρια με δευτερεύουσες προτάσεις (επειδή, αν, ώστε).

**Σκοπός:** Απόδοση σύνθετων λογικών σχέσεων, σοβαρό ύφος, αντικειμενικότητα.

## Ενεργητική Σύνταξη



Ύφος: Απλό, ζωντανό, άμεσο.

Σκοπός: Έμφαση στο πρόσωπο που ενεργεί.

## Παθητική Σύνταξη

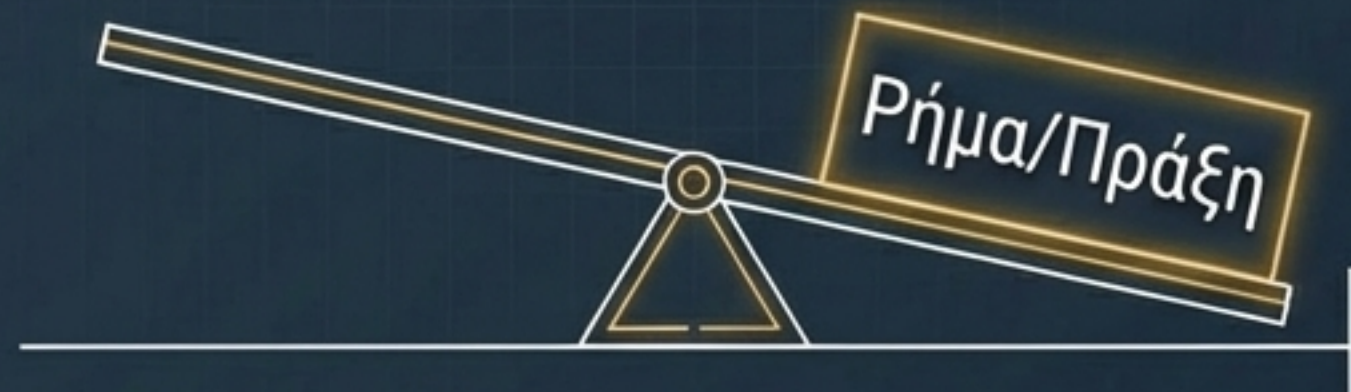

Ύφος: Επίσημο, απρόσωπο, τυπικό, αντικειμενικό.

Σκοπός: Έμφαση στην ίδια την πράξη ή το γεγονός.

## Απρόσωπη Σύνταξη

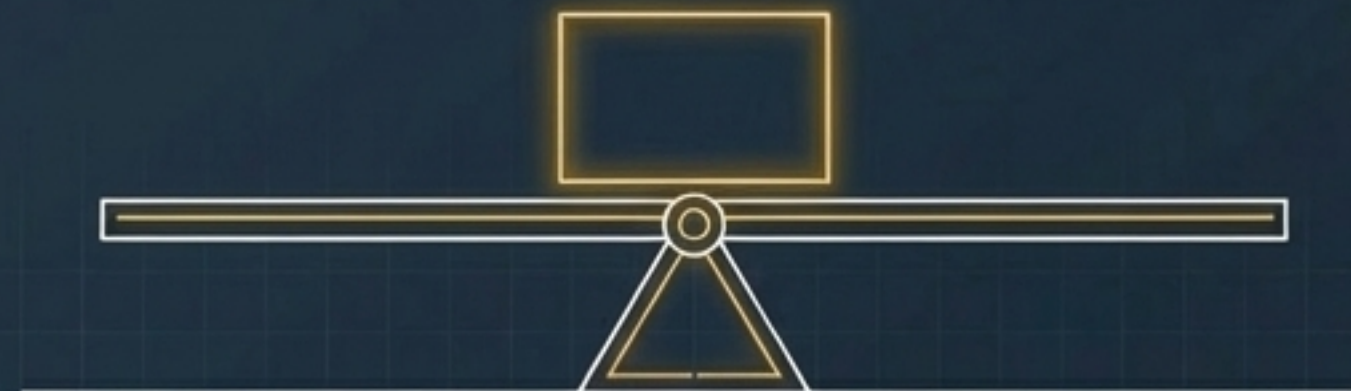

Ύφος: Αυστηρό, σοβαρό, απόλυτη αποστασιοποίηση.

Σκοπός: Μετάδοση πληροφορίας χωρίς εστίαση σε πρόσωπο.

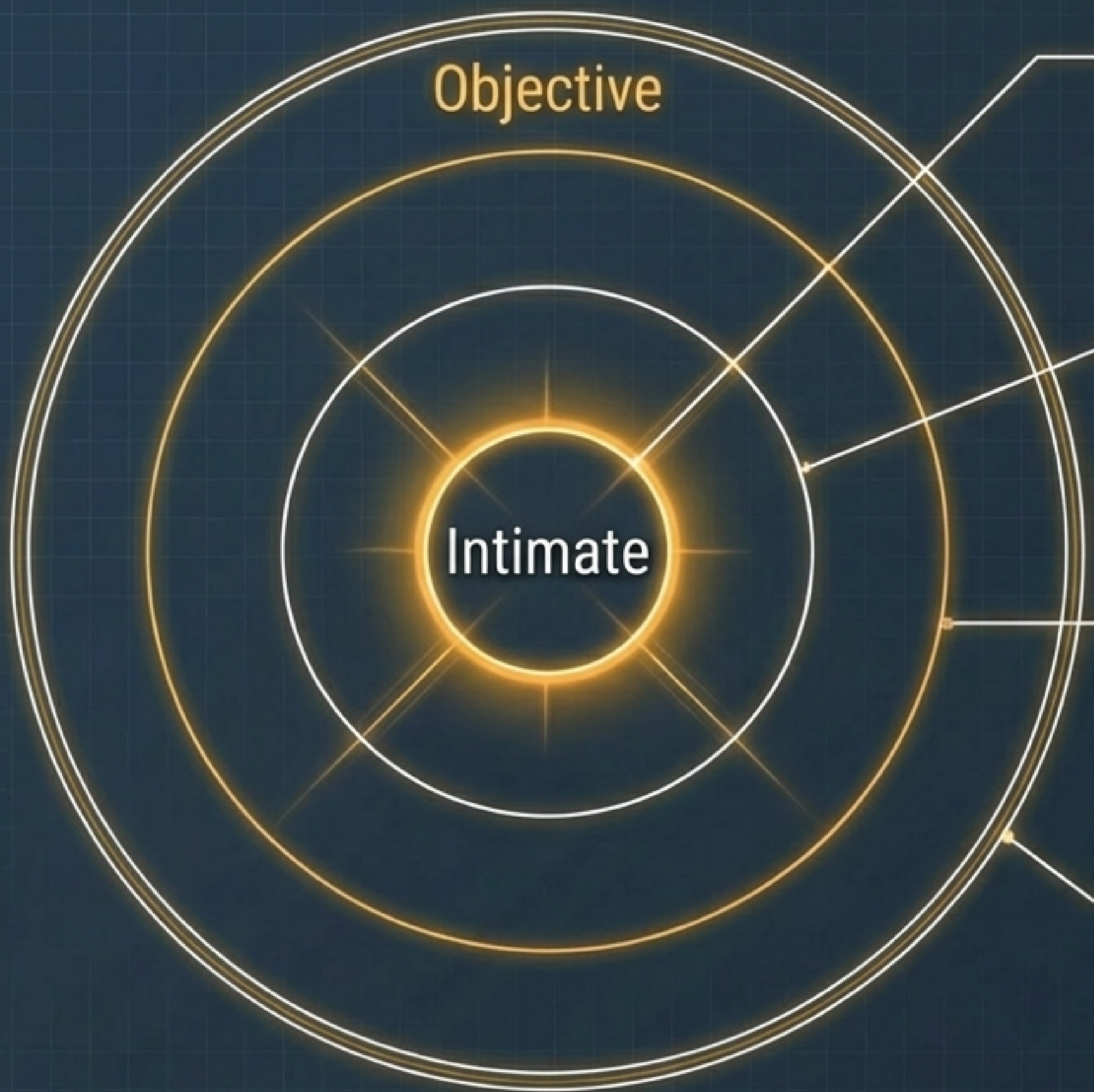

• Ά Ενικό (Εγώ)

Σκοπός: Βιωματική αφετηρία, προσωπική εξομολόγηση. Προκαλεί συγκίνηση.

• Ά Πληθυντικό (Εμείς)

Σκοπός: Συλλογική ευθύνη. Πείθει εύκολα, μειώνει την απόσταση.

• ΄Β Ενικό / Πληθυντικό (Εσύ/Εσείς)

Σκοπός: Άμεση απεύθυνση, προτροπή, θεατρικότητα, διαλογικός χαρακτήρας.

• ΄Γ Ενικό / Πληθυντικό (Αυτός/Αυτοί)

Σκοπός: Ρεαλιστική προσέγγιση, αποστασιοποίηση, καθολικό κύρος, αντικειμενικότητα.

# Οι Χρόνοι

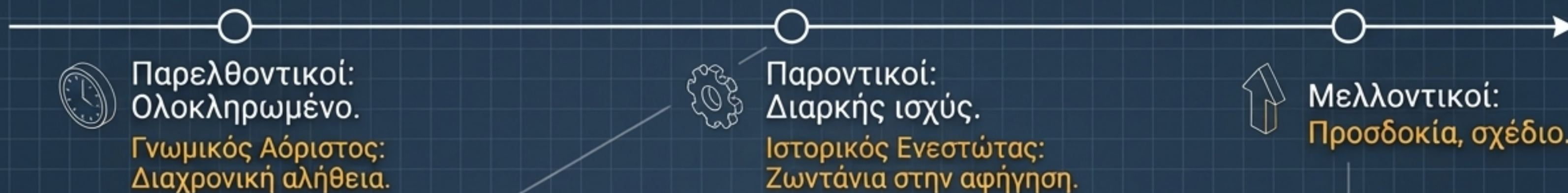

# Οι Εγκλίσεις



**Οριστική**

Το βέβαιο, το πραγματικό,  
το αντικειμενικό.



**Υποτακτική**

Το ενδεχόμενο, η επιθυμία,  
η παραχώρηση.  
Υποκειμενικό ύφος.

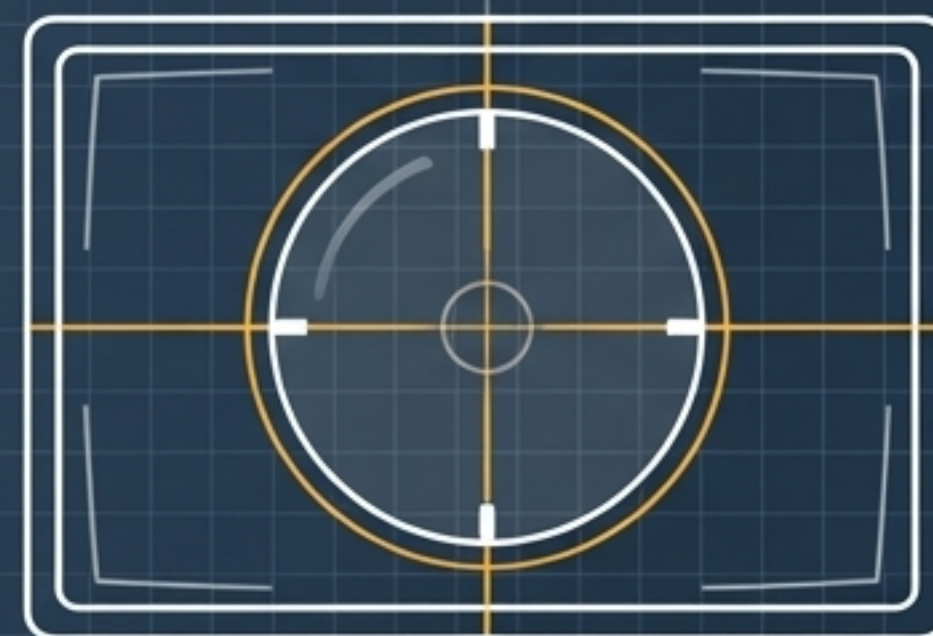

**Προστακτική**

Προτροπή, προσταγή,  
έντονη ενέργεια.

# Φάσμα Ύφους (Style Spectrum)

## Λειτουργία Γλώσσας

**Αναφορική (Κυριολεξία):**  
Ακρίβεια, λογική,  
διαφάνεια.

**Ποιητική (Μεταφορά):**  
Συγκίνηση, υποκειμενικότητα,  
πολυσημία.

## Μήκος Περιόδου

**Βραχυπερίοδος:** Άμεσος,  
λιτός, προφορικός  
(εύληπτος).

**Μακροπερίοδος:**  
Αναλυτικός, πολύπλοκος  
(για μορφωμένο κοινό).

## Λεξιλόγιο & Μορφολογία

**Ειδικό Λεξιλόγιο:**  
Επιστημονική ακρίβεια.

**Ονοματοποίηση:** Χρήση  
ουσιαστικών, δήλωση  
αφηρημένων εννοιών,  
πυκνός λόγος.

Λογική / Αντικειμενικό

Συναίσθημα / Υποκειμενικό

# Είδος Λόγου



## Ευθύς / Διάλογος (Unfiltered)

Αληθοφάνεια, ζωντάνια, θεατρικότητα. Περιορίζει τη διαστρέβλωση.

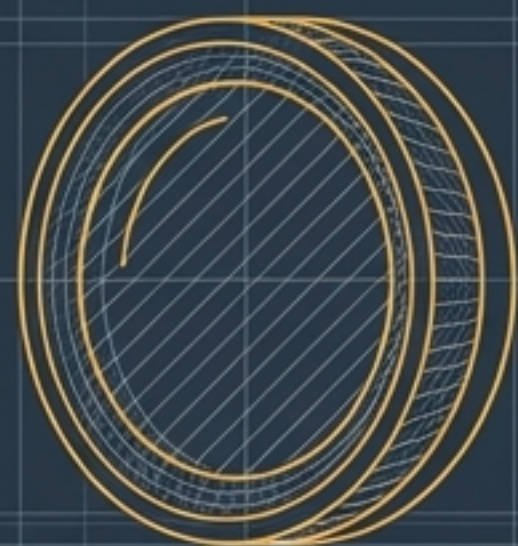

## Πλάγιος / Μονόλογος (Filtered)

Αποστασιοποίηση, απώλεια αμεσότητας, οπτική γωνία του αφηγητή.

# Αναφορικές Προτάσεις (The Joints)

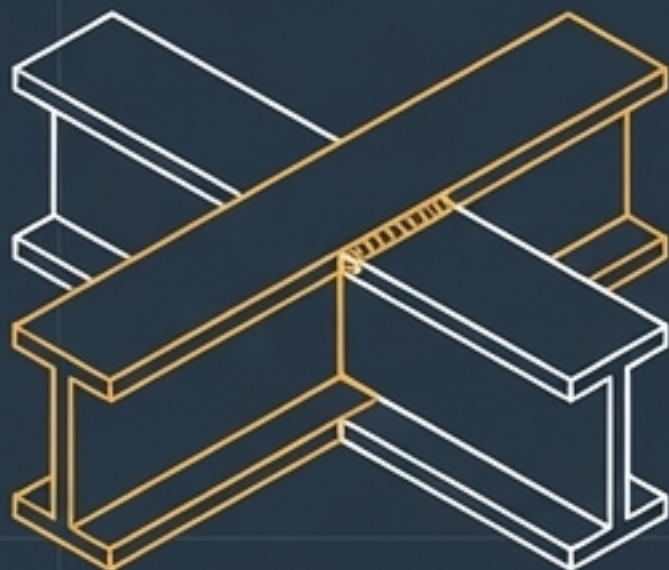

## Προσδιοριστική (Χωρίς Κόμμα)

Απαραίτητη για το νόημα (π.χ., όσα κερδίζει τα τρώει).

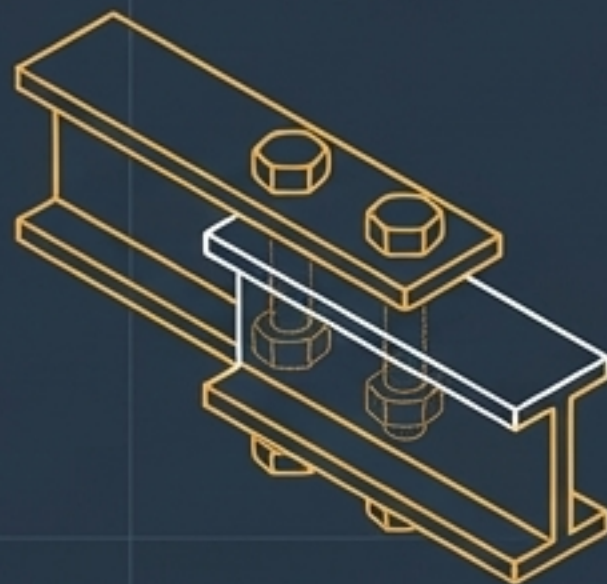

## Παραθετική/Προσθετική (Με Κόμμα)

Δίνει επιπλέον πληροφορία, μη αναγκαία (π.χ., Το κόκκινο φόρεμα, το οποίο...).

# Τα Σημεία Στίξης: Ρητορική Πρόθεση

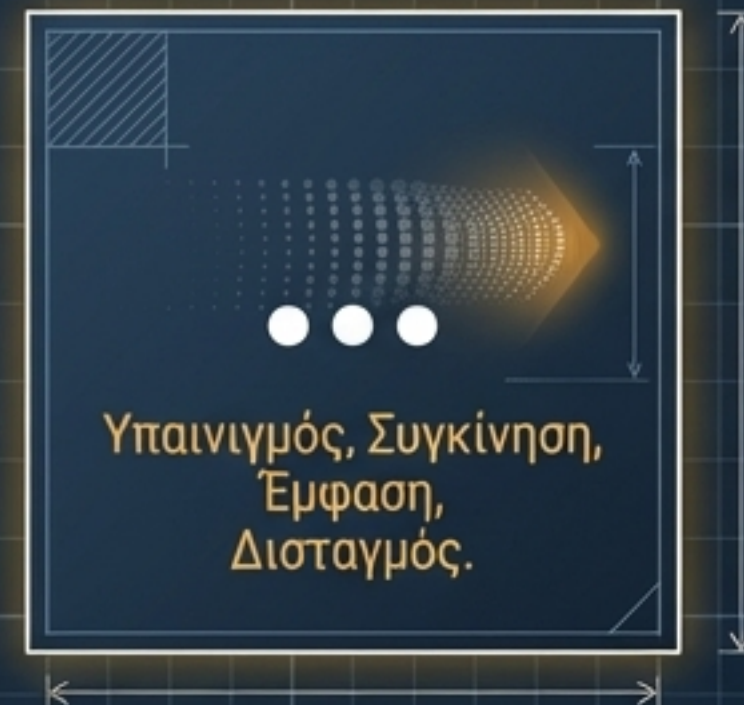
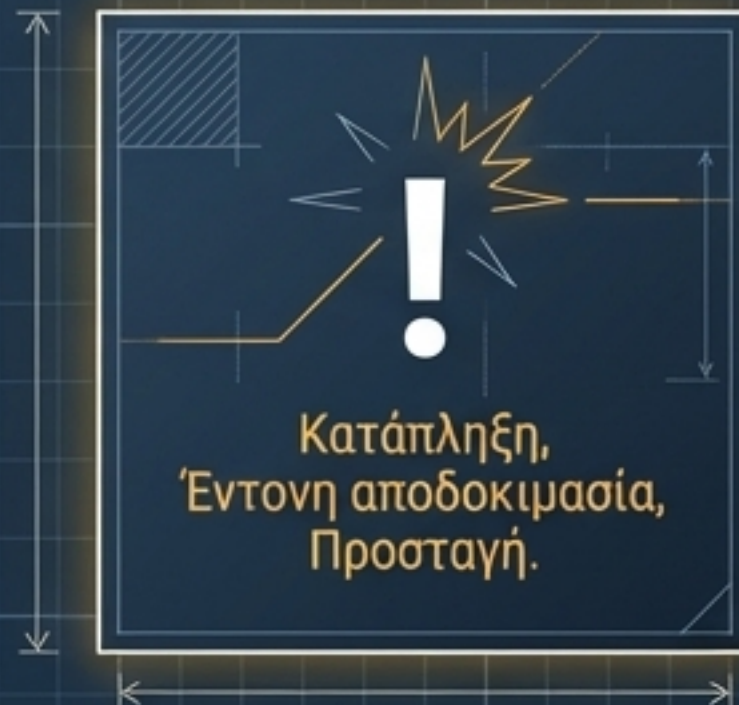
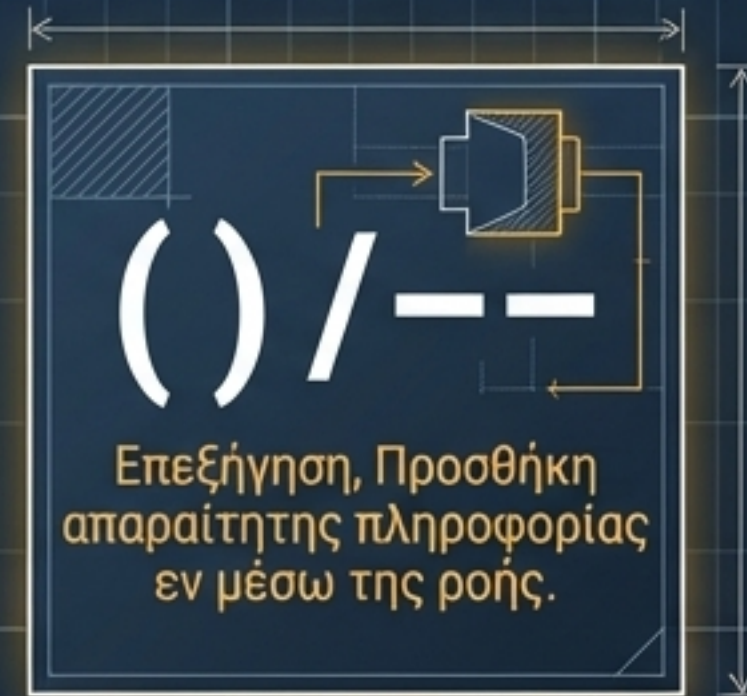
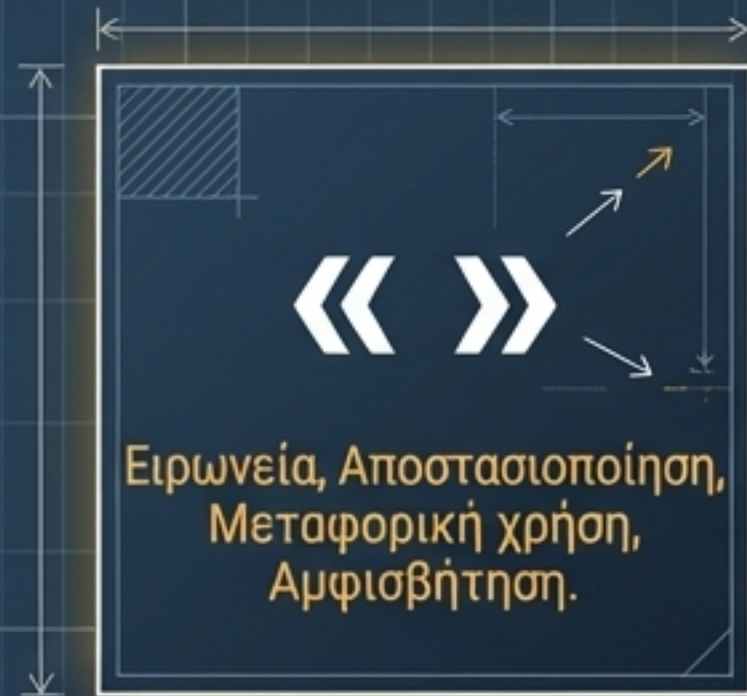

# Ονοματικοί Προσδιορισμοί

## Ομοιόπτωτοι (Ίδια Πτώση)

### A Με Ουσιαστικά

- Παράθεση: Γενικό γνώρισμα (π.χ. η Κατσούλη η φιλόλογος).
- Επεξήγηση: Διασάφηση (π.χ. η φιλόλογος, δηλαδή η Κατσούλη).

### B Με Επίθετα

- Επιθετικοί: Με άρθρο.
- Κατηγορηματικοί: Χωρίς άρθρο (π.χ. τους είπα όλη την αλήθεια).

## Ετερόπτωτοι (Διαφορετική Πτώση)

### C Αιτιατική

- Αναφοράς, Ποσού/Μέτρου, Αντικειμενική.

### D Γενική

- Κτητική, Ιδιότητας, Τόπου/Χρόνου, Σκοπού, Δημιουργού, Παρομοίωσης.